



FONTES DE PARIS

ILLUMINATION DES VILLES DU MONDE

FICHE TECHNIQUE

TECHNICAL SHEET



ESTREMA 240

CARACTÉRISTIQUES TECHNIQUES

CONCEPTION	Corps de l'appareil et dissipateur thermique en aluminium extrudé, faces latérales intérieures en aluminium moulé sous pression
FINITION	Gris argent ou gris 900 Sable (Autres couleurs disponibles sur demande)
PROTECTION	IP66
ISOLATION	Classe 1
FIXATION	Montage incurvé : Max \varnothing 60 mm Tête de mât : Max \varnothing 76 mm (avec adaptateur) Support en acier

DIMENSIONS, POIDS, PUISSANCE

DIMENSIONS	545 - 500 x 860 - 845 x 135 - 125 mm
POIDS	23 kg
PRISE AU VENT	Frontale : 0,10 sqm Latérale : 0,06 sqm
INCLINAISON	0° (poteau incurvé) 0° à 120° (poteau avec adaptateur) 0° à 180° (avec support)
NOMBRE DE LED	96 à 200
PUISSANCE LED	105 à 435 W

TECHNICAL CHARACTERISTICS

CONCEPTION	Fixture frame and heatsink made of extruded aluminium. Die cast aluminium side enclosures
FINISH	Silver grey or grey 900 SABLE (Other colours available on request)
PROTECTION	IP66
INSULATION	Class 1
FIXING	Curvel pole : Max \varnothing 60 mm Top pole : Max \varnothing 76 mm (with adapter) With bracket

SIZE, WEIGHT, WATTAGE

SIZE	545 - 500 x 860 - 845 x 135 - 125 mm
WEIGHT	23 kg
WIND EXPOSED SURFACE	Frontal : 0,10 sqm Lateral : 0,06 sqm
TITLING	0° (Curved pole) 0° to 120° (Pole with adapter) 0° to 180° (With bracket)
NUMBER OF LED	96 to 200
LED WATTAGE	105 to 435 W

INFORMATIONS COMPLÉMENTAIRES

Luminaire avec un design original et moderne, extrêmement polyvalent. En raison de ses performances, Estrema 240 est la solution idéale pour les routes principales, les zones vastes, les installations industrielles ou les terrains de sport. Cet appareil innovant peut être installé sur poteaux, mâts, murs ou plafonds:

- Sur mâts incurvés (diamètre maximum de 60 mm)
- Sur mâts droits et sur tout type de mât en utilisant un adaptateur ajustable (diam maximum jusqu'à 76 mm)
- Sur poteaux de grande hauteur, murs, plafonds en utilisant des supports en acier.

Corps de l'appareil et dissipateur thermique en aluminium extrudé. Faces latérales intérieures en aluminium moulé sous pression. Caisson optique fermé par un verre plat trempé de 4 mm d'épaisseur. Estrema 240 peut être équipé d'une attache de mât en aluminium ou de supports en acier. Les composants en aluminium sont peints à la poudre de polyester polymérisée au four à 200°C. Les composants en aluminium extrudé sont soumis à un procédé d'anodisation afin de leur assurer une excellente résistance à la corrosion. Sur demande, Estrema 240 peut être équipé d'un verre de recouvrement articulé afin de faciliter les opérations de maintenance.

Platine LED développée pour une configuration modulaire des diodes. LEDs dernière technologie avec flux lumineux élevé. PCB avec noyau en aluminium. Optiques secondaires avec des caractéristiques photométriques différentes qui peuvent être mixées afin de générer d'autres photométries. Le ballast peut être fourni avec plusieurs options de gradation de lumière.

ADDITIONAL INFORMATION

Light fixture with modern and original design, extremely versatile. Due to its high performances, Estrema 240 is the right solution for major roads, wide areas, industrial facilities, sport fields. This innovative fixture can be installed on poles, masts, walls, ceilings:

- On curved poles (maximum allowed diameter 60 mm)
- On straight poles and every kind of post, using adjustable adapter (diameter up to 76 mm)
- On high masts, walls, ceilings, adopting steel adjustable bracket.

Fixture frame and heatsink made of extruded aluminium. Die cast aluminium side enclosures. Optic Casing is closed by flat tempered glass, 4mm thick. Estrema 240 can be equipped with die cast aluminium pole attachment or steel bracket. Die cast aluminium components are painted with polyester powder polymerized in oven at 200° C. Extruded aluminium body parts are subjected to anodizing process in order to ensure excellent resistance to corrosion. On request, Estrema 240 can be provided with hinged covering glass, in order to allow easy maintenance operations.

LED boards developed for modular configuration of the diodes. State-of-art Power LEDs with high luminous flux. PCB made in aluminium core board. Secondary optics with different photometric characteristics, which can be mixed generating different photometries. Electronic driver can be provided with several dimming options.

Pole mounting / Montage sur mât

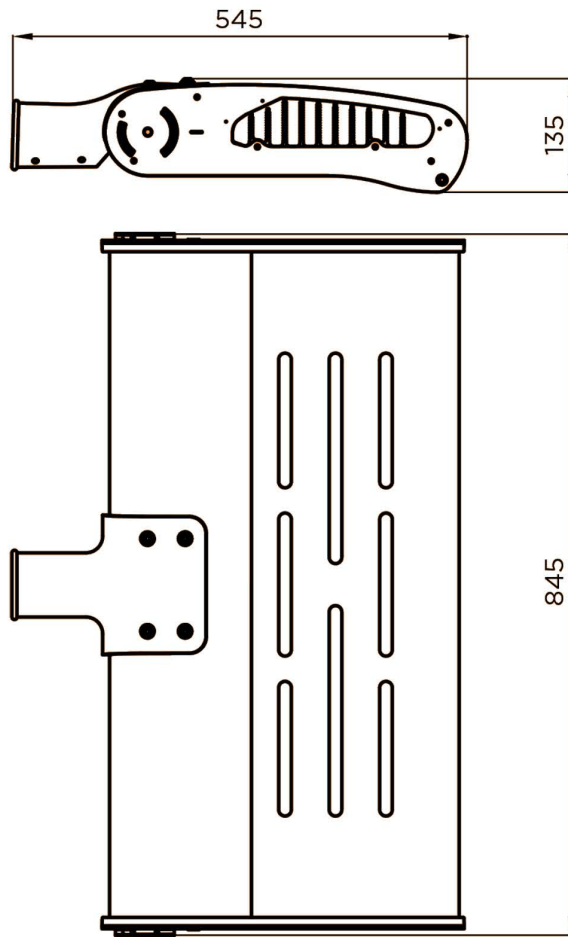

Bracket mounting / Montage sur support

